

Lampa High Bay SPACE LED

Współpraca ze ściemniaczem 1-10

Zasilacz Mean Well

150lm/ W

OBSZAR ZASTOSOWAŃ:

- oświetlenie hal przemysłowych
- magazyny wysokiego składowania
- sklepy, obiekty handlowo-usługowe
- hale sportowe i widowiskowe

NOWOŚĆ



15000lm
100W

30000lm
200W

PF ≥ 0,98

150lm/ W

SYMBOL LAMPY	MOC	PF	STRUMIEŃ ŚWIETLNY	WYMIARY [mm]	WAGA
HB SP100/230L150K501	100W	≥ 0,98	15 000 lm	ø260 x H 139	4,20 kg
HB SP200/230L150K501	200W	≥ 0,98	30 000 lm	ø390 x H 220	5,64 kg

PARAMETRY:

ZASILANIE	AC 230V (210-250)
ŹRÓDŁO ŚWIATŁA	Chipy LED Lumileds
BARWA	5000 K
KLASA ENERGETYCZNA	A++
TRWAŁOŚĆ ŹRÓDŁA LED	54000 h
KĄT ŚWIECENIA	120°
KLASA OCHRONNOŚCI PRZECIWPORAŻENIOWEJ	Klasa I
KLASA SZCZELNOŚCI	IP 65
KLASA ODPORNOŚCI MECHANICZNEJ	IK 08
WSPÓŁCZYNNIK ODDAWANIA BARW	Ra >80
TEMPERATURA PRACY	-30° do +50°C
MATERIAŁ	szkło hartowane + obudowa aluminium
WSPÓŁPRACA ZE ŚCIEMNIACZEM	1 - 10

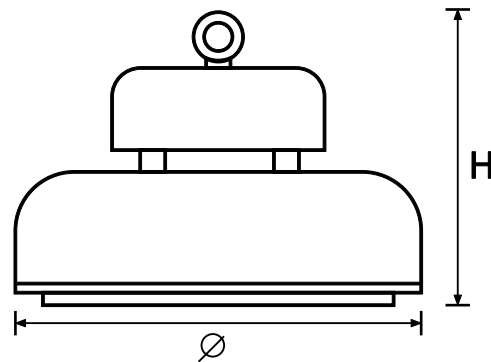

Dodatkowe

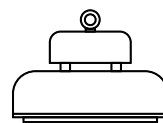

OSZCZĘDNOŚĆ

100W = 1500W
200W = 3000W



Dostępne dodatkowe akcesoria montażowe:
Uchwyt, Klosz (pc, aluminium), Kratka ochronna

Dodatkowe akcesoria

